



Gillain & Co

HYGIENIC EQUIPMENT FOR FOOD & LIFE SCIENCES

MURZAN

POMPES ALIMENTAIRES



La pompe alimentaire Murzan les produits pâteux et les solides

La pompe Murzan PI 50 est la seule pompe à membrane à air comprimé conforme aux exigences sanitaires de l'industrie alimentaire. Son piston pneumatique sans huile à haut rendement, sa simplicité de mise en œuvre et le contrôle visuel total des parties en contact avec les produits pompés donnent à l'utilisateur la sécurité et l'efficacité maximum pour tout transfert de produit alimentaire, cosmétique ou pharmaceutique. Référencée USDA et approuvée FDA, la série PI a été conçue pour répondre au standard 3A.

CONSTRUCTION PI 50

Toutes les parties en contact avec le produit sont en acier inox 316L poli aussi bien à l'intérieur qu'à l'extérieur. Afin d'éliminer tous les problèmes de nettoyage, toutes les autres parties de la pompe, tels que la base, le bloc central et les colliers clamp, sont également en inox poli. Tous les modèles sont équipés en série de membranes, joints et billes de clapet en Buna N alimentaire. D'autres élastomères ou de l'inox 304 SS sont disponibles sur demande.

ASPIRATION ET REFOULEMENT

Raccord clamp sanitaire standard, autres types de raccords en option.

Dimensions : 1,5" x 1,5", 2" x 2", 3" x 3", 4" x 4", 6" x 6". Clapet à boule ou clapet à battant.

FACILITE DE NETTOYAGE

Son design très élaboré permet un contrôle visuel et instantané de toutes les parties en contact avec le produit pompé. Il n'y a aucune partie aveugle, inaccessible ou propice au développement de bactéries. Les pompes Murzan sont entièrement démontables et remontables en quelques minutes. Ces pompes sont stérilisables et nettoyables au C.I.P.

SYSTEME DE CLAPET EXCLUSIF*

Un système exclusif de clapet a permis de réunir en une seule pièce la tuyauterie de refoulement et le siège du clapet. Les coûts supplémentaires et les problèmes, dus aux sièges de clapets amovibles, sont éliminés. Grâce à un design très élaboré, les solides contenus dans le liquide pompé ne peuvent jamais être retenus entre le siège et le clapet de la pompe PI 50.

PISTON SANS HUILE

La pompe Murzan ne nécessite aucun graissage, ainsi les risques de contamination sont totalement exclus. La construction en téflon et inox et le déplacement horizontal du piston génèrent un minimum de friction. Ce système breveté active la pompe à une pression inférieure à 0,7 Bar. Le haut rendement du piston permet d'atteindre d'excellentes performances avec une faible pression d'air. En conséquence, nous constatons une diminution des coûts par litre pompé.

CONCEPTION ANTI-GEL*

Le principe de mobilité mécanique et le système anti-gel réglable permettent au piston de travailler dans les conditions les moins favorables. Avec la pompe Murzan, il n'y a aucun besoin d'ajouter de produits anti-gel.

AVANTAGES DE LA POMPE PI 50

- Auto-amorçante jusqu'à 7 m CE.
- Pas de système d'entraînement coûteux et de moteur. Simplicité d'installation.
- Pas de garniture mécanique.
- Légère (50 kgs), peut être déplacée d'un poste à un autre.
- Possibilité de tourner à sec.
- Nombre de pièces plus réduit que la plupart des autres pompes.
- Adaptée aux installations mobiles ou fixes.
- Variation de débit de 0 à 40 m³ / h par la simple rotation de la vanne d'air.
- Possibilité de pomper des solides jusqu'à 15 cm.
- Admet les produits abrasifs.
- Idéale pour les produits fragiles.
- Viscosité jusqu'à 200 000 Cp.

APPLICATIONS TYPES

- Concentré de tomates
- Mayonnaise • Chocolat
- Fromage frais, beurre
- Pulpe de fruit concentrée
- Purée • Garniture diverses
- Abats de volailles • Pâté, viande
- Fruits et légumes entiers • Pralin
- Moules, crevettes
- Pâte dentifrice, crème
- Gel • Vaseline • Shampoing



PI 50 transfert délicatement jusqu'à 15 cm de diamètre

INDUSTRIES

- Laiterie, fromagerie
- Charcuterie, boucherie
- Conserverie poissons, fruits, légumes
- Sauces et plats cuisinés
- Transfert par voie humide
- Cosmétique
- Pharmacie
- Conditionnement, transfert

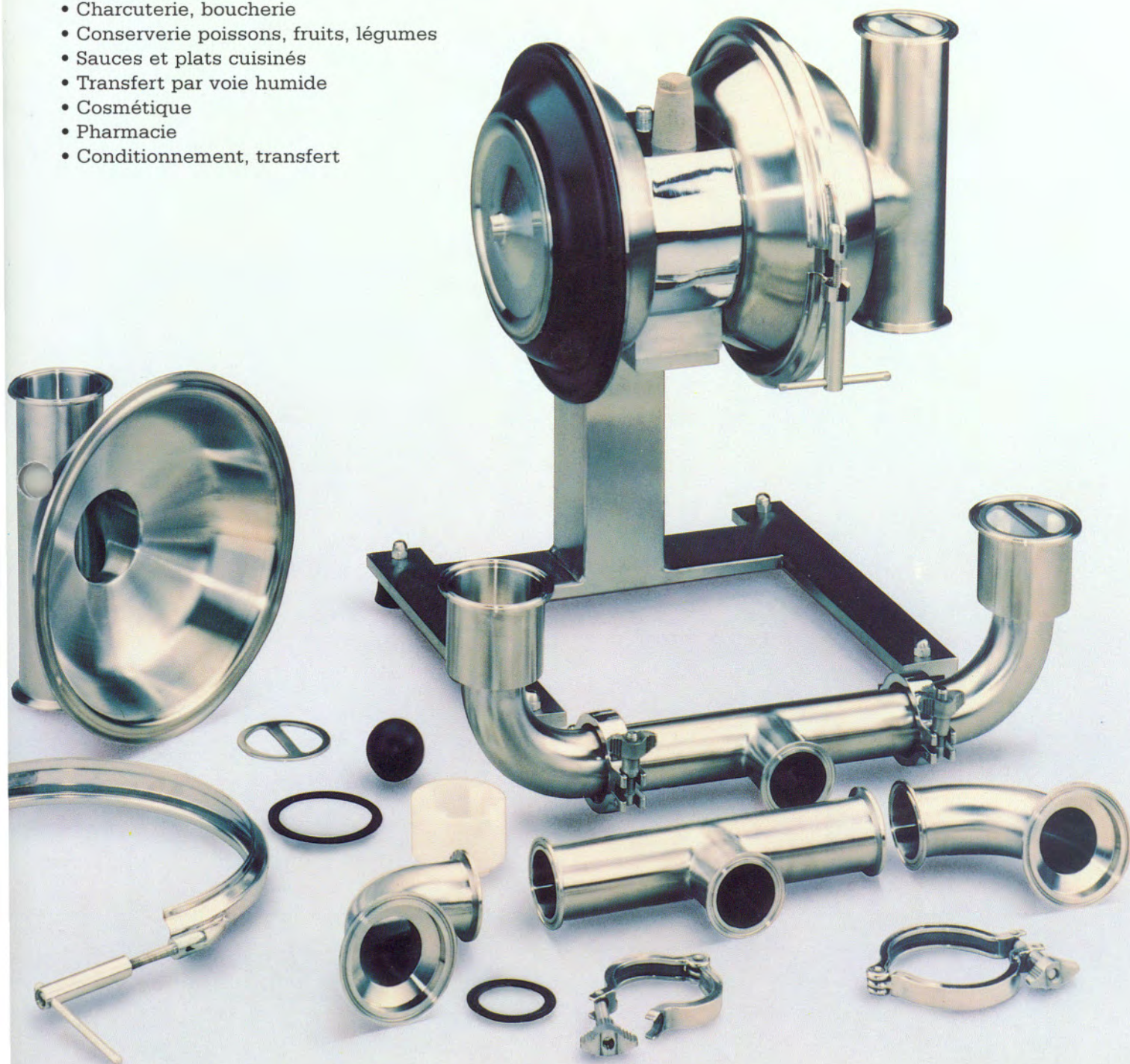

MURZAN PI 50

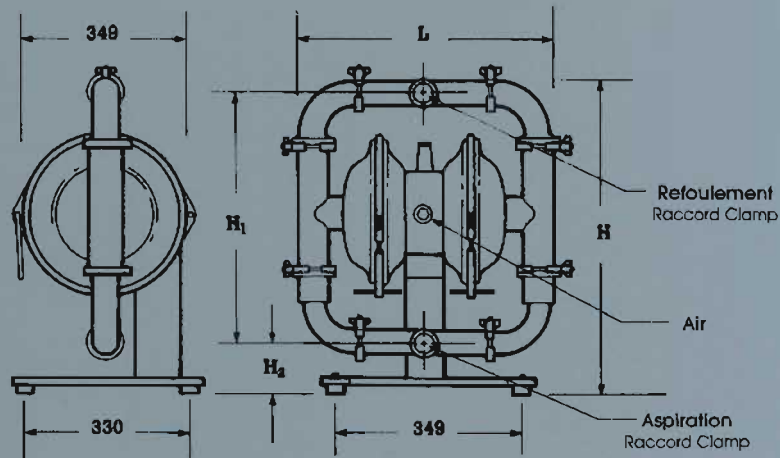
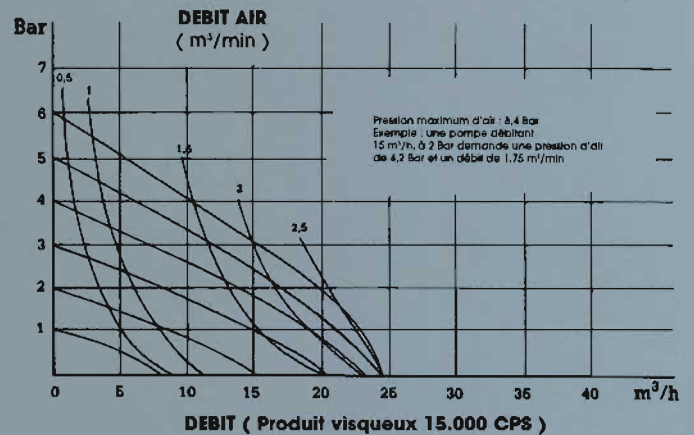
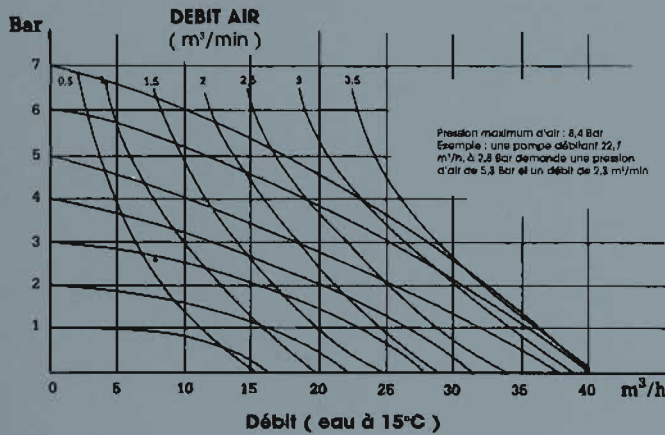

MURZAN

Murzan, Inc.
2909 Langford Rd. 1-700
Norcross, GA 30071
U.S.A.
Tel: (770) 448-0583
Fax: (770) 448-0967
email:murzan@aol.com

Murzan Europe, SARL
Orly Frêt BP 617
Zone Juliette Bât. 127-D
94392 Orly Aéroport Cedex
FRANCE
Tel: (331) 49755152
Fax: (331) 49755153
murzaneurope@libertysurf.fr

Murzan Mexico, S.A.
Coscomate 199
04730 México, D.F.
MEXICO
Tel: (525) 528-2384
Fax: (525) 665-2217
murzanimexico@prodigy.net.mx